

PowerView®

Technik & Preise 05/2019

Germania 

Hallo Sonne!

enthält
Preisanpassung
10%
ab 01/2022



The Art of Window Styling

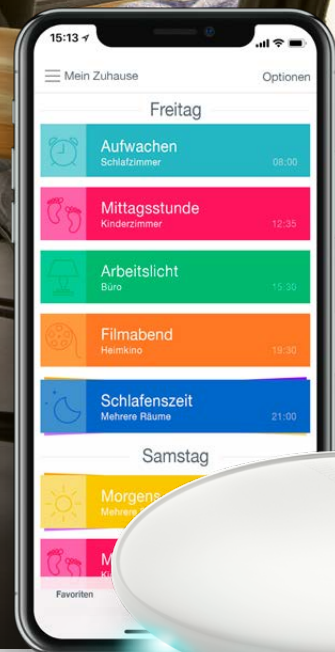



Ein revolutionäres System, das
Ihren Sonnenschutz automatisch bewegt,
sodass Sie nichts mehr tun müssen.

Inhaltsverzeichnis

PowerView® Motoren

- 4 Rollo Motor 18 Volt
- 4 Rollo Motor 230 Volt
- 4 Twist® Doppelrollo Motor
- 5 Jalousie Motor
- 6 Plissee/DUETTE® Motor
- 7 DUETTE® Motor
- 8 Silhouette® Motor
- 9 Vertikal Motor
- 9 Empfänger für Forest -Vorhangschienen

Einzelkomponenten

- 10 Hub
- 10 Repeater
- 10 Fernbedienung
- 10 Szenario Controller
- 11 Pebble®
- 11 Wandhalter
- 11 Stromversorgung und Zubehör

- 12 **Allgemeine Lieferungs-
und Zahlungsbedingungen**

PowerView® Motor Rollo / Twist® Doppelrollo

PowerView® Motor Rollo 18V

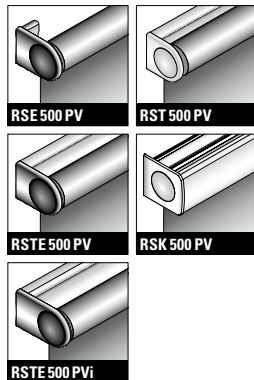
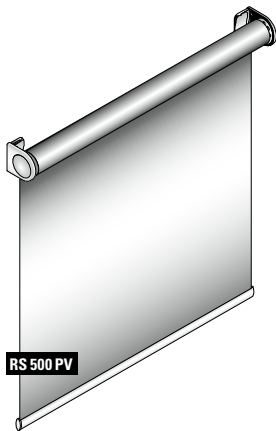

Größenbereich	max.	6,0m ²
Breite	min.	59 cm
	max.	250 cm
Höhe	max.	280 cm

Die Varianten RSE 500 PV, RST 500 PV, RSTE 500 PV, RSK 500 PV werden ohne Stromversorgung geliefert – bitte separat bestellen.

Das RSTE 500 PVi verfügt über ein Montageprofil in weiß oder silber für die Aufnahme eines Batteriefaches. Nicht für Akku geeignet. Bitte bestellen Sie das Batteriefach separat (Art.-Nr. 5870).

Ab einer Größe von ca. 4,0 m² empfehlen wir ein Steckernetzteil.

Grundsystem zur Preiskalkulation:

RS 500, RSE 500, RST 500, RSTE 500 oder RSK 500

Art.-Nr.: 5885

141,90 €

PowerView® Motor Rollo 230V

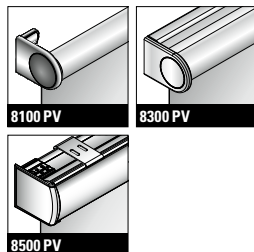
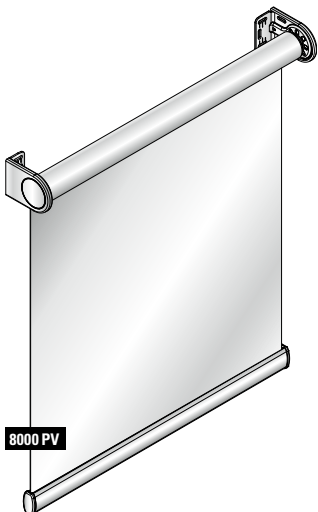

Größenbereich	max.	10,0m ²
Breite	min.	72 cm
	max.	360 cm
Höhe	max.	400 cm

Motor 230V mit offenen Kabelenden

Grundsystem zur Preiskalkulation:

Typ 8000, Typ 8100, Typ 8300 oder Typ 8500

Art.-Nr.: 5801

295,90 €

PowerView® Motor Twist® Doppelrollo 18V

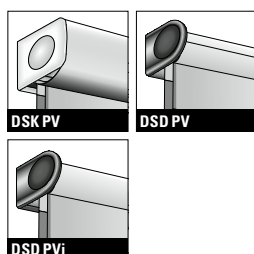
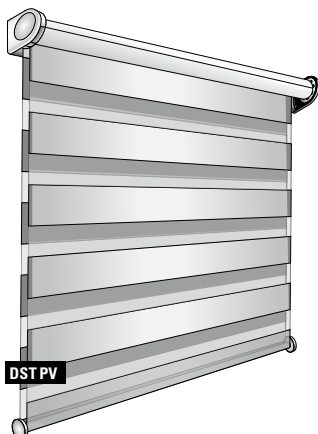

Größenbereich	max.	6,0m ²
Breite	min.	59 cm
Abhängig von der Stoffqualität	max.	240 cm
Höhe	max.	260 cm

Die Varianten DSK-PV, DSD-PV werden ohne Stromversorgung geliefert – bitte separat bestellen.

Das DSD PVi verfügt über ein Montageprofil in weiß oder silber für die Aufnahme eines Batteriefaches. Nicht für Akku geeignet. Bitte bestellen Sie das Batteriefach separat (Art.-Nr. 5870).

Ab einer Größe von ca. 4,0 m² empfehlen wir ein Steckernetzteil.

Grundsystem zur Preiskalkulation: DST-PV = DST; DSK-PV = DSK;

DSD-PV = DST + Aufpreis DSD; DSD-PVi = DST + Aufpreis DSD

Art.-Nr.: 5887

141,90 €

PowerView® Motor Jalousie

PowerView® Motor Jalousie 18V

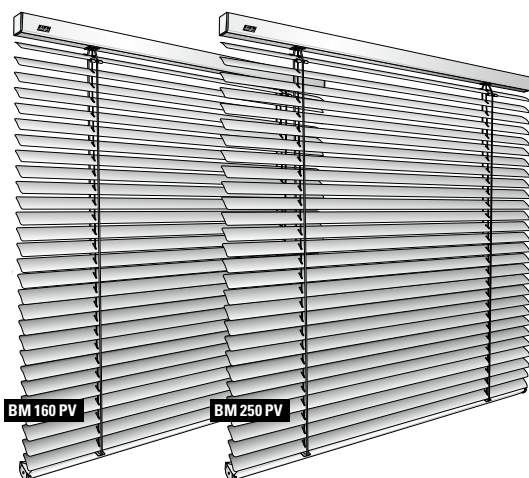

BM 160 PV

Größenbereich	max.	5,5 m ²
Breite	min.	58 cm
	max.	250 cm
Höhe	min.	20 cm
	max.	230 cm

BM 250 PV

Größenbereich	max.	5,5 m ²
Breite	min.	58 cm
	max.	300 cm
Höhe	min.	20 cm
	max.	300 cm

Wird ohne Stromversorgung geliefert – bitte separat bestellen.

Ab einer Größe von ca. 1,5 m² empfehlen wir ein Steckernetzteil.

Grundsystem zur Preiskalkulation:

WS 160/WS 250 (auch mit Seitenführung möglich)

Art.-Nr.: 5888

163,90 €

PowerView® Motor Jalousie 18V – MegaView™



Größenbereich	max.	4,0 m ²
Breite	min.	58 cm
	max.	300 cm
Höhe	max.	270 cm

Wird ohne Stromversorgung geliefert – bitte separat bestellen.

Ab einer Größe von ca. 1,5 m² empfehlen wir ein Steckernetzteil.

Grundsystem zur Preiskalkulation:

K 255 (auch mit Seitenführung möglich)

Art.-Nr.: 5889

174,90 €

PowerView® Motor Plissee / DUETTE®

PowerView® Motor Plissee / DUETTE® 18V – Freihängende Anlagen für externen Akku

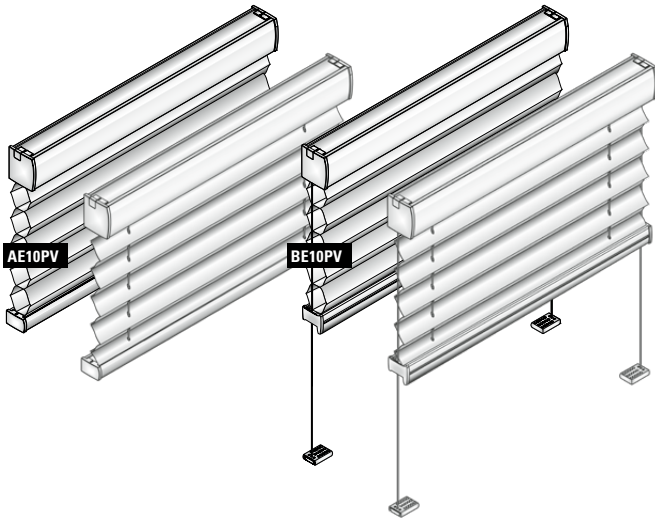

AE 10 PV			
Größenbereich		max.	9,0 m ²
Breite		min.	55 cm
Abhängig von der Stoffbreite.		max.	230 cm
Höhe		min.	10 cm
		max.	250 cm

BE 10 PV			
Größenbereich		max.	8,0 m ²
Breite		min.	55 cm
Abhängig von der Stoffbreite.		max.	230 cm
Höhe		min.	10 cm
		max.	250 cm
Flügelneigung		max.	15°

Wird ohne Stromversorgung geliefert – bitte separat bestellen.
Grundsystème zur Preiskalkulation: AK 10-Anlagen

Art.-Nr.: 5852

196,90 €

PowerView® Motor Plissee / DUETTE® 18V – Freihängende Anlagen mit integriertem Akku

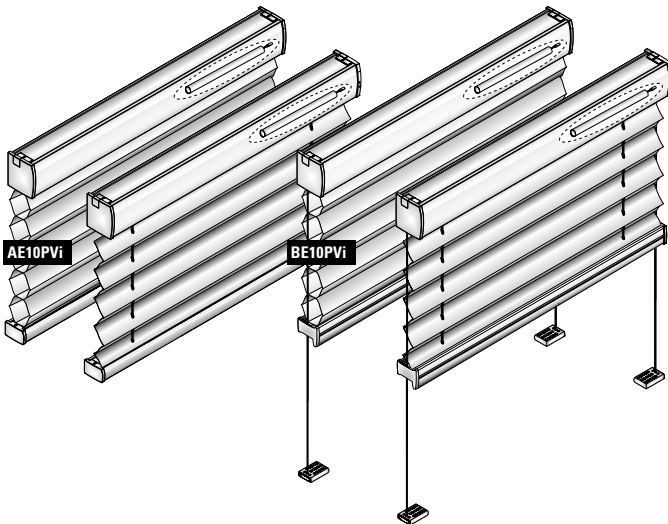

AE 10 PVi			
Größenbereich		max.	7,0 m ²
Breite		min.	83 cm
Abhängig von der Stoffbreite	Plissee	max.	230 cm
Abhängig von der Stoffbreite	DUETTE®	max.	360 cm
Höhe		min.	10 cm
	Plissee	max.	260 cm
	DUETTE®	max.	300 cm*

BE 10 PVi			
Größenbereich		max.	6,0 m ²
Breite		min.	83 cm
Abhängig von der Stoffbreite	Plissee	max.	230 cm
Abhängig von der Stoffbreite	DUETTE®	max.	360 cm
Höhe		min.	10 cm
	Plissee	max.	260 cm
	DUETTE®	max.	300 cm*
Flügelneigung		max.	15°

* 260 cm Batiste 32 / Batiste Sheer 25; 230 cm Batiste 25; 180 cm Architella 32

Inklusive integriertem 18 V Akku. Ladenetzteil bitte separat bestellen.

Grundsystème zur Preiskalkulation: AK 10-Anlagen

Art.-Nr.: 5894

261,80 €

PowerView® Motor Plissee / DUETTE® 18V – Plafond-Anlagen

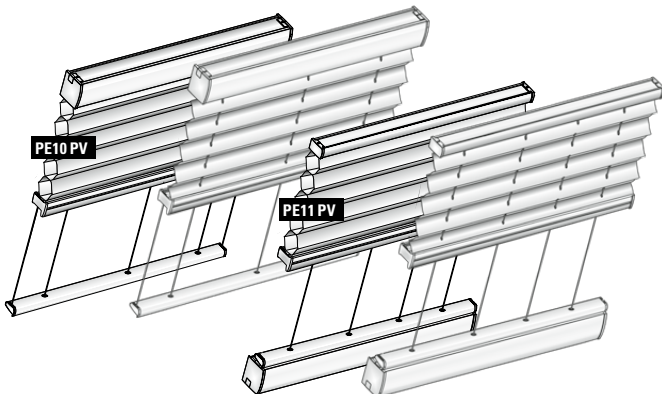

Größenbereich		max.	7,0 m ²
Breite		min.	55 cm
Abhängig von der Stoffbreite		max.	230 cm
Höhe		min.	10 cm
		max.	430 cm
Neigung		max.	0–45°

Wird ohne Stromversorgung geliefert – bitte separat bestellen.

Akku oder Batteriefach nur zur Rauminnenseite montieren.

Ab einer Größe von ca. 3,5 m² empfehlen wir ein Steckernetzteil.

Grundsystème zur Preiskalkulation: PB 10-Anlagen

Art.-Nr.: 5853

229,90 €

PowerView® Motor DUETTE®

PowerView® Motor DUETTE® 18V – Freihängende Anlagen

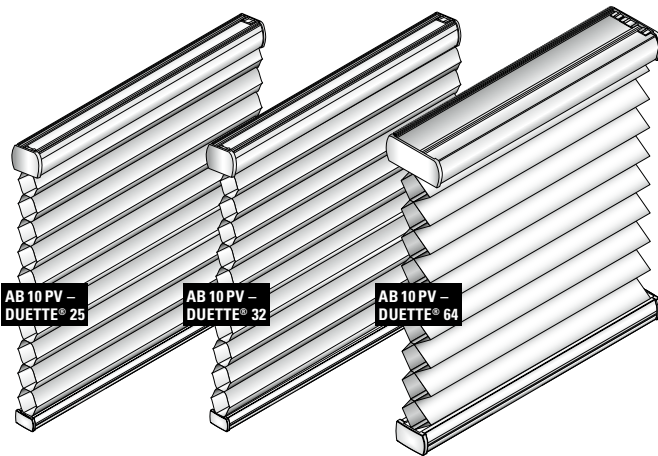

AB 10 PV – DUETTE® 25 / DUETTE® 32

Größenbereich	max.	6,0 m ²
Breite	min.	52 cm
Abhängig von der Stoffbreite	max.	300 cm
Höhe	min.	15 cm
	max.	300 cm*

* Batiste 32 / Batiste Sheer 25 max. 260 cm; Batiste 25 max. 230 cm; Batiste Architella 32 max. 180 cm, Elan Architella 32 max. 260 cm

AB 10 PV – DUETTE® 64

Größenbereich	max.	5,0 m ²
Breite	min.	52 cm
Abhängig von der Stoffbreite	max.	300 cm
Höhe	min.	15 cm
	max.	300 cm

Wird ohne Stromversorgung geliefert – bitte separat bestellen.

Ab einer Größe von ca. 3,5 m² empfehlen wir ein Steckernetzteil.

Nachträglich ist nur ein Verstellen der oberen Endlage mit der Fernbedienung möglich.

Grundsystem zur Preiskalkulation: AB 10-Anlagen

Art.-Nr.: 5895

196,90 €

PowerView® Motor DUETTE® 18V – Top-Down/Bottom-Up

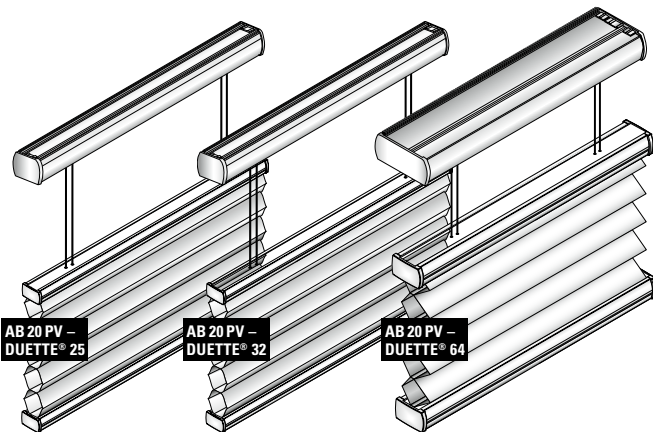

AB 20 PV – DUETTE® 25 / DUETTE® 32

Größenbereich	max.	7,5 m ²
Breite	min.	100 cm
Abhängig von der Stoffbreite	max.	300 cm
Höhe	min.	15 cm
	max.	300 cm*

DUETTE® Batiste max. 6,0 m²

* Batiste max. 230 cm, Architella 32 max. 170 cm

AB 20 PV – DUETTE® 64

Größenbereich	max.	5,0 m ²
Breite	min.	100 cm
Abhängig von der Stoffbreite	max.	300 cm
Höhe	min.	15 cm
	max.	300 cm

Wird ohne Stromversorgung geliefert – bitte separat bestellen.

Ab einer Größe von ca. 3,5 m² empfehlen wir ein Steckernetzteil.

Nachträglich ist ein Verstellen der Endlagen mit der Fernbedienung nicht möglich.

Grundsystem zur Preiskalkulation: AB 20-Anlagen

Art.-Nr.: 5851

339,90 €

PowerView® Motor Silhouette / Vertikal / Empfänger

PowerView® Motor Silhouette® 18V

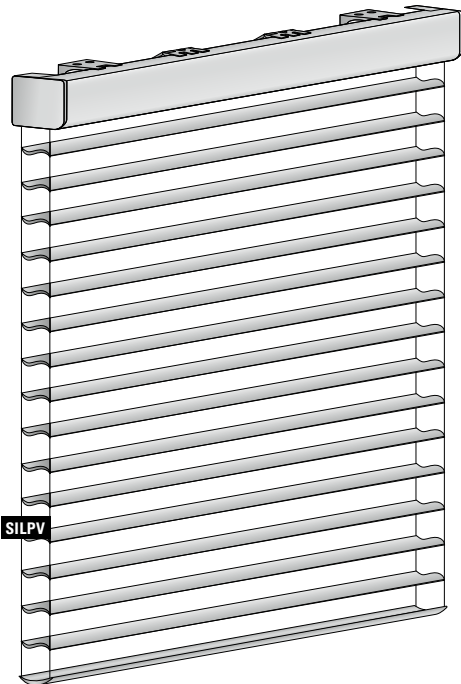

SILPV

Größenbereich	max.	6,0 m ²
Breite	min.	60 cm
	max.	240 cm*
Höhe	min.	50 cm
	max.	240 cm

Wird ohne Stromversorgung geliefert – bitte separat bestellen.
Ab einer Größe von ca. 4,0 m² empfehlen wir ein Steckernetzteil.
Die Platzierung des PowerView®-Motors ist nur rechts möglich.
Grundsystem zur Preiskalkulation: Silhouette® Anlage

Art.-Nr.: 5890

229,90 €

PowerView® Motor Vertikal 18V

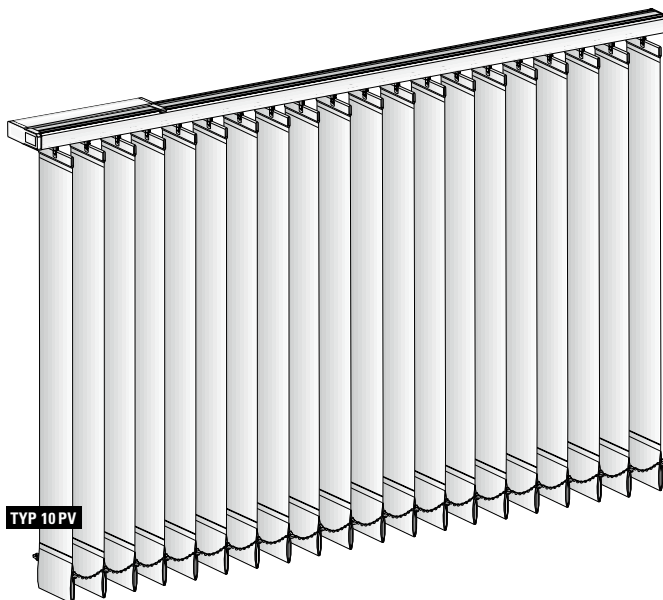

TYP 10 PV

Bitte geben Sie bei Ihrer Bestellung die Behanganordnung an.

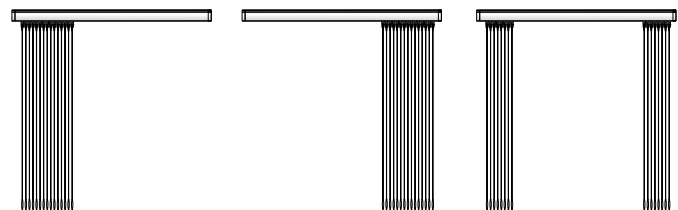

Paket links

Paket rechts

Paket geteilt

Schienenlänge	max.	450 cm
Anlagenhöhe	max.	500 cm
Gesamtfläche	max.	30,0 m ²
Behanggewicht	max.	8 kg

Wird ohne Stromversorgung geliefert – bitte separat bestellen.
Ab einer Größe von ca. 20 m² empfehlen wir ein Steckernetzteil.
Die Platzierung des PowerView®-Motors ist entweder hinten links oder vorne rechts möglich.

Grundsystem zur Preiskalkulation: Typ 10 mit 89 oder 127 mm Lamellen

Art.-Nr.: 5891

185,90 €

PowerView® Empfänger für Forest-Vorhangschienen

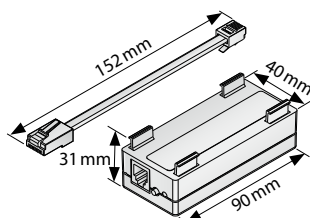

- Für Forest Shuttle® L Motoren
- Ausschließlich Zusatzmodul für die PowerView® Ansteuerung
- Kein gesamtes Vorhangschienen System
- Farbe: weiß
- inkl. RJ45 Anschlusskabel

Art.-Nr.: 5892

97,90 €

PowerView® Motor Raffrollo

PowerView® Motor Raffrollo 18V

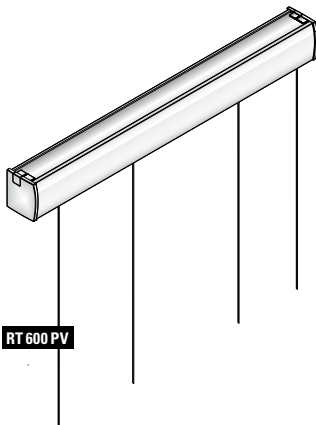

Behanggewicht	max.	1000 g/m ²
Breite	min.	60 cm
	max.	200 cm
Höhe	max.	250 cm

Wird ohne Stromversorgung geliefert – bitte separat bestellen.

Preisfindung: Anlagenbreite in cm + Motorpreis

Schienenfarbe: weiß

Die Raffrollo-Steuerung mit PowerView® ist technisch vergleichbar mit der Plissee-Steuerung. Daher kann es in der Einführungsphase vorkommen, dass das Raffrollo in der PowerView® App wie ein Plissee angezeigt wird. Die Funktionalität wird davon nicht beeinträchtigt! Das Vorschaubild wird mit dem nächsten Update berichtigt.

Hinweis: Für die Befestigung wird die Raffrollo-Technik mit Klettband an der Oberschiene ausgeliefert.

Breite in cm	60	70	80	90	100	110	120	130	140	150	160	170	180	190	200
Anzahl Züge	4	4	5	5	5	6	6	6	6	7	7	8	8	8	8
Anzahl Träger	2	2	3	3	3	4	4	4	4	5	5	5	5	5	5
Preis/€	120	122	133	135	138	149	151	154	156	166	169	178	180	183	185

Art.-Nr.: 5896

196,90 €

Näh-Hinweise

60,0 cm bis 79,99 cm Breite: 4 Züge

80,0 cm bis 109,99 cm Breite: 5 Züge

$$\text{Formel: } \frac{\text{Breite} - 40 \text{ cm}}{2 \text{ Felder}} = X$$

110,0 cm bis 149,99 cm Breite: 6 Züge

$$\text{Formel: } \frac{\text{Breite} - 40 \text{ cm}}{3 \text{ Felder}} = X$$

150,0 cm bis 169,99 cm Breite: 7 Züge

$$\text{Formel: } \frac{\text{Breite} - 40 \text{ cm}}{4 \text{ Felder}} = X$$

170,0 cm bis 200,00 cm Breite: 8 Züge

$$\text{Formel: } \frac{\text{Breite} - 40 \text{ cm}}{5 \text{ Felder}} = X$$

Beispiel für Raffrollo mit 6 Zügen:

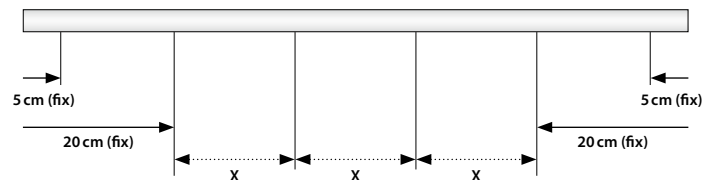

Zubehör



Universalträger (Clip) D1/W1

zur Decken- oder Wandmontage (Standard)

Ausführung	Art.Nr.	€/Stk.
silber	78010	1,70

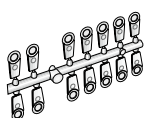

Führungsöse

1 Satz = 200 Stück

Ausführung	Art.Nr.	€/Satz
weiß-transparent	205	14,00



Unterclip

Ausführung	Art.Nr.	€/Stk.
weiß-transparent	206	1,50

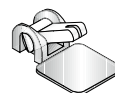

Schnur-Regler

Ausführung	Art.Nr.	€/Stk.
weiß	108	1,50



Beschwerungsstab

mit Endstopfen, Ø 13 mm

Ausführung	Art.Nr.	€/m
weiß (Standard)	207	12,00



Hub

Steuert alle PowerView®-Anlagen in Ihrem Haus per Smartphone oder Tablet.

- inkl. benötigter Kabel

Art.-Nr.: 5841 **€ 251,90/Stk.**



Repeater

Verstärkt das Funksignal in weiter entfernten Bereichen Ihrer Wohnung. Mit Nachlichtfunktion.

- inkl. USB 230 Volt Adapter

Art.-Nr.: 5857 **€ 86,90/Stk.**



Fernbedienung

ohne Pebble® oder Wandhalter

Steuert bis zu sechs PowerView®-Anlagen.

Nicht vergessen: Für die Ersteinrichtung erforderlich!

Fernbedienung weiß

Art.-Nr.: 5810 **€ 66,-/Stk.**

Fernbedienung schwarz

Art.-Nr.: 5811 **€ 66,-/Stk.**



Szenario Controller

ohne Pebble® oder Wandhalter

Sie haben alle Szenarien, die Sie in der

PowerView®-App festgelegt haben, im Griff.

Szenario Controller weiß

Art.-Nr.: 5812 **€ 110,-/Stk.**

Szenario Controller schwarz

Art.-Nr.: 5813 **€ 110,-/Stk.**

Preisbeispiel für eine Anlage

1 × Rollo RS500 (100 cm × 140 cm, PG 2) = 97,90 €

+ 1 × Rollomotor = 141,90 €

+ Stromversorgung; bspw. Akku 18V = 64,90 €

+ Ladegerät für Akku = 27,50 €

+ Fernbedienung + Pebble® = 75,90 €

Gesamtpreis = 408,10 €

Preisbeispiel für drei Anlagen mit Hub

3 × Rollo RS500 (100 cm × 140 cm, PG 2) = 293,70 €

+ 3 × Rollomotor = 425,70 €

+ Hub = 251,90 €

+ 3 × Stromversorgung; bspw. Akku 18V = 194,70 €

+ Ladegerät für Akku = 27,50 €

+ Fernbedienung + Pebble® = 75,90 €

Gesamtpreis = 1.269,40 €

- Cobalt Art.-Nr.: 5822
- Clear Frost Art.-Nr.: 5824
- Poppy Art.-Nr.: 5823
- Night Art.-Nr.: 5825
- Lime Art.-Nr.: 5821
- Stone Frost Art.-Nr.: 5826
- Snow Art.-Nr.: 5820
- Mist Art.-Nr.: 5827
- Oyster Art.-Nr.: 5828
- Ecru Art.-Nr.: 5829



Pebble® ohne Fernbedienung

Mit diesem Handschmeichler liegen Fernbedienungen oder Szenario-Controller optimal in Ihrer Hand.

€ 9,90/Stk.



Wandhalter ohne Fernbedienung

Nickel matt, Art.-Nr.: 5832
schwarz matt, Art.-Nr.: 5831
weiß matt, Art.-Nr.: 5830

€ 9,90/Stk.

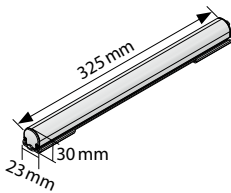

Akku 18V

- Lieferung ohne Ladenetzteil
- Inkl. Montageclips
- Der Akku ist im Auslieferungszustand teilgeladen. Bitte laden Sie den Akku vor Gebrauch zu 100% auf!
- **Hinweis:** Bei Plafond-Anlagen nur zur Rauminnenseite montieren.

Ausführung	Art.Nr.	€/Stk.
weiß	5880	64,90
grau	5881	64,90
schwarz	5882	64,90

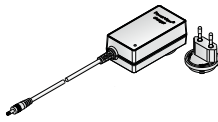

Ladenetzteil mit Stecker 230V/18V

- Ladenetzteil für Akku 18V
- Kabellänge 5,0m

Art.Nr.	€/Stk.
5883	27,50

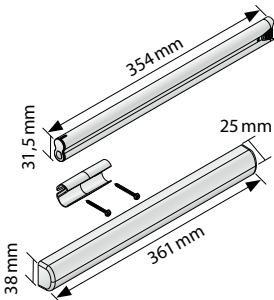

Batteriefach

- Inkl. 12 Batterien und Montageset (Abdeckkappe und Montageclip)
- Auch für Mignon (AA) Akkus mit 2600 mAh geeignet
- **Hinweis:** Bei Plafond-Anlagen nur zur Rauminnenseite montieren

Art.Nr.	€/Set
5870	40,40

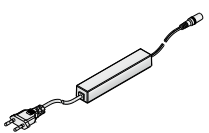

Netzteil HT-18

- Für PowerView® Motor 18V
- Kabellänge 2,0m

Art.Nr.	€/Stk.
5859	66,00

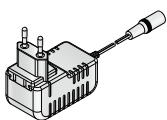

Netzteil PS-18

- Für PowerView® Motor 18V
- Kabellänge 3,0m

Art.Nr.	€/Stk.
5860	24,80

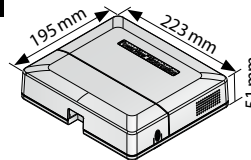

Gruppennetzteil PS-18/300

- Mit Stecker 230V/18V
- Für max. 4x4 Antriebe
- Je Antrieb wird eine Buchse mit Schraubanschluss (5884) zusätzlich empfohlen

Art.Nr.	€/Stk.
5858	297,00



Buchse mit Schraubanschluss

- Für Gruppennetzteil
- Je Antrieb wird eine Buchse mit Schraubanschluss zusätzlich empfohlen

Art.Nr.	€/Stk.
5884	8,20

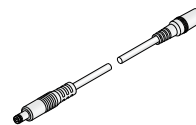

Verlängerungskabel

Ausführung	Art.Nr.	€/Stk.
40 cm	5862	8,40
125 cm	5863	11,80
310 cm	5864	16,80
610 cm	5865	25,20



Doppelstecker

- für Netzteil 18V
- Für zwei PowerView® Motoren

Art.Nr.	€/Stk.
5861	7,70



Montageclip Jalousie

- Zur Befestigung des Akkus oder des Netzteils HT-18 an der Kopfschiene

Art.Nr.	€/Stk.
5897	1,70

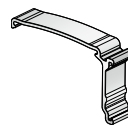

Montageclip Vertikal

- Zur Befestigung des Akkus oder des Netzteils HT-18 an der Kopfschiene

Art.Nr.	€/Stk.
5898	1,70

Allgemeine Lieferungs- und Zahlungsbedingungen

1. Angebot, Auftrag und Lieferung

Unsere Angeboten und der Abwicklung des Auftrages liegen unsere allgemeinen Lieferungs- und Zahlungsbedingungen zugrunde. Sie sollen dazu dienen, die Geschäftsverbindung zwischen unseren Kunden und uns reibungslos zu gestalten. Mit Aufgabe der Bestellung, spätestens mit Annahme der Ware, werden unsere Verkaufsbedingungen akzeptiert. Etwaigen abweichenden Bezugsbedingungen des Bestellers wird hiermit ausdrücklich widersprochen, ohne dass es eines erneuten Widerspruches bei der Auftragsbestätigung bedarf. Auftragsgemäß gelieferte Maßartikel können weder umgetauscht noch zurückgenommen werden.

2. Preise

Die Abgabe aller Angebote erfolgt stets freibleibend, die Ware wird zu den Preisen geliefert, die in der jeweils letzten Preisliste festgelegt sind. Preisänderungen vorbehalten. Die Preise für Maßfertigungsartikel gelten einschließlich Verpackung. Bei Kleinaufträgen wird ein Mindermengenzuschlag berechnet. Sonderverpackung wird zum Selbstkostenpreis berechnet und nicht zurückgenommen. Zustellgebühr für Postpakete sowie Mehrfracht für Expressgut trägt der Besteller.

3. Mehrwertsteuer

Im Falle einer Änderung der Mehrwertsteuer vor Erfüllung des Vertrages unterliegen Lieferung und Leistung dem am Tage der Lieferung gültigen Steuerrecht.

4. Zahlungen

Unsere Rechnungen können innerhalb von 10 Tagen mit 3 % Skonto oder spätestens innerhalb von 30 Tagen netto bezahlt werden. Skonto wird nur dann akzeptiert, wenn sämtliche fälligen Zahlungsverpflichtungen aus vorangegangenen Lieferungen erfüllt sind. Erstlieferungen an uns unbekannte Besteller erfolgen gegen Vorkasse oder Nachnahme des Rechnungsbetrages mit 3 % Skonto, Ziellieferungen nach Aufgabe entsprechender Referenzen.

Wechsel werden nur aufgrund besonderer Vereinbarung, Wechsel und Schecks nur zahlungshalber angenommen. Spesen hierfür gehen zu Lasten des Käufers. Wenn nach Vertragsabschluss eine Verschlechterung in den Vermögensverhältnissen des Käufers eintritt, sind wir berechtigt, unter Rückgabe des Wechsels sofortige Barzahlung zu verlangen. Die gesamte Kaufpreisforderung wird bei Nichteinlösung eines Wechsels oder Schecks sofort fällig. Dasselbe gilt bei Zahlungseinstellung oder Konkurs des Käufers.

5. Beschaffenheit unserer Produkte

Die Beschaffenheit unserer Produkte ist in unseren Kollektionen und Produktblättern festgehalten, die wir dem Besteller jederzeit zur Verfügung stellen können. Die Richtigkeit der Angaben kann weder zugesichert noch garantiert werden.

Die in zu dem Produkt gehörenden Begleitmaterial angegebenen Wartungshinweise sind in jedem Fall zu beachten. Nur so lässt sich ein einwandfreies Funktionieren der Anlagen sicherstellen. Für Funktionsverlust infolge unsachgemäßer oder ausbleibender Wartung kann keine Haftung übernommen werden.

Wir bemühen uns, unsere Produkte in unserem Informationsmaterial so exakt wie möglich zu beschreiben. Zugunsten einer leichteren Erfassbarkeit von Bild und Schrift behalten wir uns vor, in einem handelsüblichen

Rahmen von exakten Zahlen oder Daten abzuweichen.

Die bestellte Ware ist ausdrücklich nur für die gewöhnliche Verwendung unter üblichen Bedingungen freigegeben. Ist eine ungewöhnliche Verwendung oder der Einsatz unter extremen Bedingungen vorgesehen, oder ergeben sich aus dem Betrieb der Anlagen Risiken für die Gesundheit oder Sicherheit von Menschen bzw. die Umwelt, ist der Besteller verpflichtet, dies vor Vertragsabschluss bei uns anzuzeigen.

6. Gefahrenübergang

Der Versand erfolgt grundsätzlich auf Gefahr des Bestellers, auch bei Franko- und Frei-Haus-Lieferung. Bei etwaigen Transportschäden empfiehlt es sich im Interesse des Empfängers, den Schaden sofort bahnamtlich oder durch den ersatzpflichtigen Transportführer feststellen und bescheinigen zu lassen.

Durch Annahmeverweigerung entstehende Kosten wie Lagergeld, Frachtkosten usw. gehen zu Lasten des Empfängers.

7. Haftung bei Mängeln

Bedingung für Gewährleistungen zugunsten des Bestellers ist sein ordnungsgemäßes Nachkommen der im § 377 HGB festgeschriebenen Untersuchungs- und Rügeobliegenheiten. Offensichtliche und nach Untersuchung erkennbare typische Mängel sind innerhalb von 8 (acht) Tagen nach Produktübergabe schriftlich zu rügen. Nicht offensichtliche oder bei Untersuchung durch fachkundiges Personal nicht erkennbare Mängel sind innerhalb von 8 (acht) Tagen nach ihrer Feststellung schriftlich zu rügen. Bei allen Mängelrügen ist der Besteller verpflichtet, uns eine detaillierte schriftliche Mängelbeschreibung zuzusenden. Eine Gewährleistung ist bei Versäumen der jeweiligen Rügefrist ausgeschlossen. Einreden der Verspätung oder unvollständiger Mängelrügen behalten wir uns auch nach Beginn der Reklamationsbearbeitung und Prüfung der beanstandeten Waren vor.

Gewährleistungen sind ausgeschlossen für alle Störungen und Schäden infolge des natürlichen Verschleißes von Anlage und Bedienelementen, durch unsachgemäße oder falsche Installation, Bedienung oder Stromversorgung, durch unterlassene oder fehlerhafte Wartung, durch höhere Gewalt, insbesondere Sturmschäden, Feuer, Blitzschlag und Explosion. Wir leisten ebenfalls keine Gewähr für Störungen und Schäden infolge der Verwendung von nicht durch uns zur Verwendung mit unseren Produkten freigegebenen Bauteilen oder Verbrauchsmaterialien.

Für die Mangelfreiheit unserer Produkte leisten wir für ein (1) Jahr nach Erhalt der Lieferung Gewährleistung. Bei Vorliegen eines Mangels sind wir berechtigt, den Mangel zu beseitigen oder durch eine neue, mangelfreie Sache zu ersetzen. Sollte auch der zweite Nachbesserungsversuch fehlschlagen, ist der Besteller zur Minderung oder zum Rücktritt vom Vertrag berechtigt, sofern nach dem Vertrag keine weiteren Nachbesserungsversuche angemessen bzw. dem Besteller zumutbar sind. Stellen wir bei Untersuchung einer Mängelrüge keinen Mangel fest, trägt der Besteller die Kosten für die Untersuchung. Ein Recht auf Rücktritt vom Vertrag oder auf Verweigerung der Annahme steht dem Besteller bei geringfügigen oder unerheblichen Mängeln nicht zu. Ist der Besteller zur Geltendmachung von Rechten verpflichtet, uns eine angemessene Frist zur Leistungserbringung zu setzen, so muss die Frist mindestens vier Wochen betragen. Sind für Nacherfüllungen unverhältnismäßig hohe Kosten absehbar, sind wir berechtigt, die Nacherfüllung zu verweigern. Eine Unverhältnismäßigkeit ist dann gegeben, wenn die Kosten für die Nacherfüllung mehr als 30

Allgemeine Lieferungs- und Zahlungsbedingungen

v.H. des Marktwertes der Kaufsache betragen.

Nebenaufwendungen zur Nacherfüllung, weitergehende Ansprüche wie insbesondere Schadenersatzansprüche erstatten wir dem Besteller nur im Rahmen der Regelungen in § 8. Im Zuge der Nachbesserung ersetzte Teile gehen in unser Eigentum über.

Gewährleistungsansprüche sind nicht abtretbar und stehen nur dem unmittelbaren Besteller zu.

Rückgriffsansprüche gem. §§ 478, 479 BGB bestehen nur im gesetzlichen Umfang, wenn die Inanspruchnahme durch den Verbraucher berechtigt war, nicht dagegen bei nicht mit uns abgestimmten Kulanzregelungen. Rückgriffsansprüche setzen die Beachtung eigener Pflichten und Rügeobliegenheiten durch den Rückgriffsberechtigten voraus. Soweit es sich um einen Mangel aufgrund von Werbeaussagen oder anderer vertraglicher Vereinbarungen handelt, die nicht von uns herrühren, oder wenn der Besteller gegenüber dem Endkunden eine besondere Garantie eingeräumt hat, besteht diese Verpflichtung nicht.

Eine Haftung nach §478f. BGB ist ausgeschlossen, wenn der Besteller ins Ausland liefert und die Geltung des UN-Kaufrechts ausschließt.

Nach erfolglosem Ablauf der Nacherfüllungsfrist sind wir berechtigt, den Besteller aufzufordern, binnen eines Monats eventuelle andere Gewährleistungsrechte geltend zu machen. Werden innerhalb der Frist keine Gewährleistungsrechte geltend gemacht, verfallen die Gewährleistungsrechte, wenn in der Aufforderung auf diese Rechtsfolge hingewiesen ausdrücklich wurde.

8. Gesamthaftung

Eine über Ansprüche aus § 7 hinausgehende Haftung ist ohne Rücksichtnahme auf die Rechtsnatur des geltend gemachten Anspruchs ausgeschlossen. Insbesondere gilt dies für das Demontieren defekter Anlagen, sofern der Fehler bereits vor der Montage hätte festgestellt werden können, für Nebenkosten und Aufwendungen für die Montage eines gelieferten Produkts oder einer Ersatzlieferung, auch wenn Fehler erst nach Beginn der Montagearbeiten entdeckt werden, für Schadenersatzansprüche aus Verschulden bei Abschließen des Vertrags sowie sonstige Pflichtverletzungen, für deliktische Ansprüche auf Schadenersatz nach § 823 BGB.

Eine Haftung für Schäden an der gelieferten Ware, für entgangenen Gewinn und sonstige Vermögensschäden ist ausgeschlossen.

Auch ist eine persönliche Schadenersatzhaftung unserer Unternehmensangehörigen, Vertreter und Erfüllungsgehilfen ausgeschlossen, wenn eine Schadenersatzhaftung uns gegenüber ausgeschlossen ist.

9. Eigentumsvorbehalt

Die Ware wird unter Eigentumsvorbehalt geliefert. Sie bleibt bis zur restlosen Bezahlung sämtlicher, auch künftig entstehender Forderungen gegen den Käufer aus unserer Geschäftsverbindung unser Eigentum, auch wenn sie weiterveräußert ist. Bei Kreditverkäufen ist unser Kunde verpflichtet, die Vorbehaltsware ebenfalls unter Eigentumsvorbehalt zu verkaufen. Die ihm aufgrund dieser Veräußerung zustehende Forderung gegen den Erwerber tritt er bereits hiermit an uns ab.

Er verpflichtet sich weiterhin, eingehende Zahlungen aus dem Verkauf zur Begleichung unserer Forderung an uns abzuführen. Unser Kunde ist verpflichtet, uns sofort zu verständigen, wenn unser Eigentum vollstreckt wird. Er hat bei Vollstreckung auf unser Eigentum ausdrücklich hinzuweisen. Kollektionen, Bemusterungen und Warenträger, die kostenlos zur Verfügung gestellt werden, bleiben unser Eigentum.

10. Abänderungen

Alle von diesen Bedingungen abweichenden Vereinbarungen sowie Nebenabreden sind nur gültig, wenn sie von uns schriftlich bestätigt werden.

11. Erfüllungsort und Gerichtsstand

Erfüllungsort für sämtliche Verpflichtungen aus dem Vertrag und Gerichtsstand für alle Streitigkeiten ist Kiel.

Germania KG Kiel-Altendorf

Nachdruck und fotomechanische Wiedergabe unserer Kollektionen – auch auszugsweise – sind nur mit unserem schriftlichen Einverständnis gestattet.

Wichtig bei Transportschäden

Für Transportschäden haftet das Transportunternehmen. Deshalb Sendung sofort bei Empfang prüfen, wenn Sie sich vor Verlusten schützen wollen! Transportschäden können nur dann geltend gemacht werden, wenn Sie den Schaden sofort bahnamtlich oder durch den Transportführer (Post, Spediteur) feststellen und bescheinigen lassen. Für den Fall, dass der Schaden äußerlich nicht erkennbar war und erst beim Auspacken der Ware festgestellt werden konnte, beantragen Sie sofort die Aufnahme des Tatbestandes. Nur unter dieser Voraussetzung können Sie bei dem Transportunternehmen auch nachträglich noch Schadenersatzansprüche geltend machen. Original-Frachtbrief, Tatbestandsaufnahme und Abtretungserklärungen zur Verfolgung Ihrer Ansprüche bitte sofort an uns einsenden!

Stand 11/2021

Raum für Visionen

Platz für Ihre Ideen

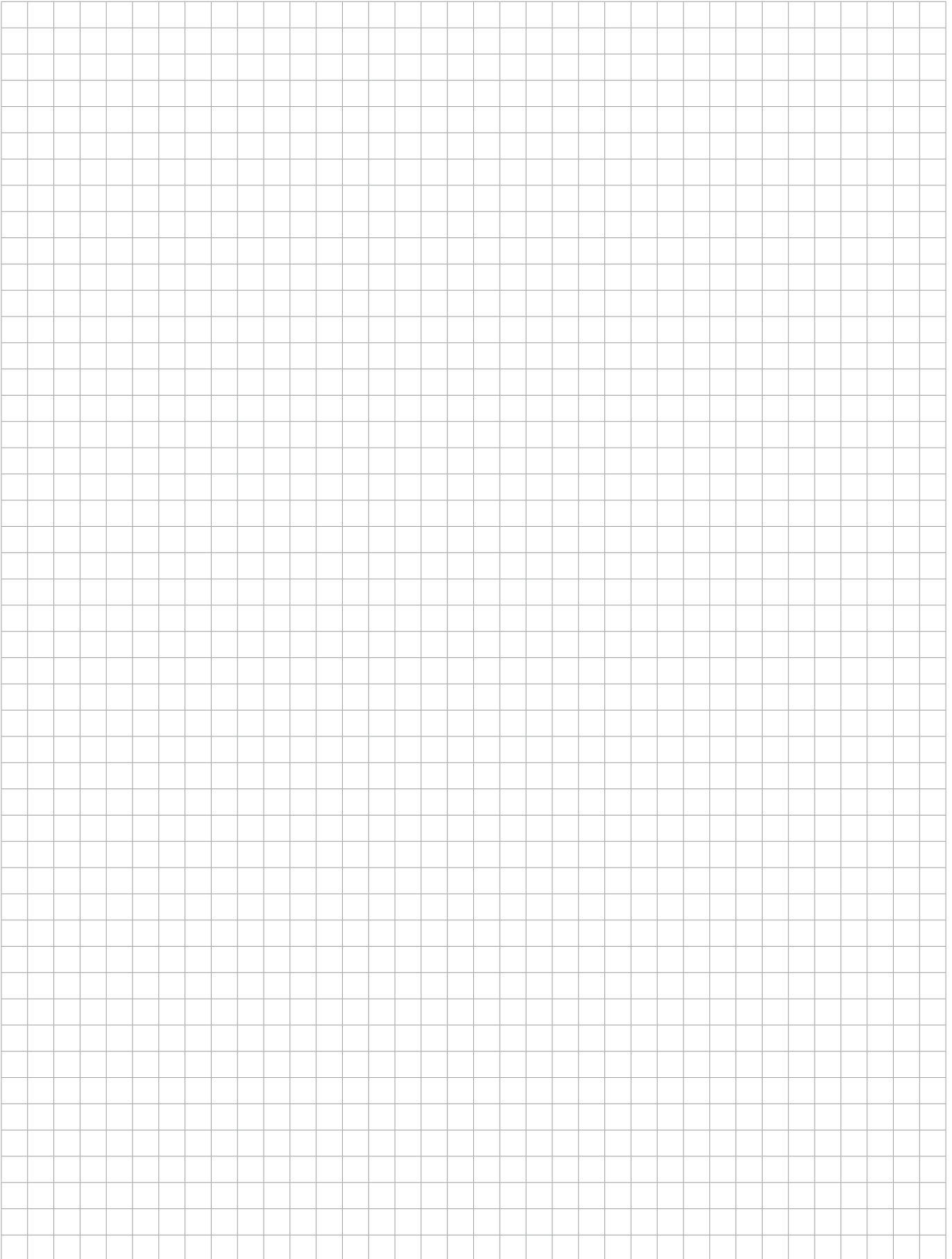

Raum für Visionen

Platz für Ihre Ideen

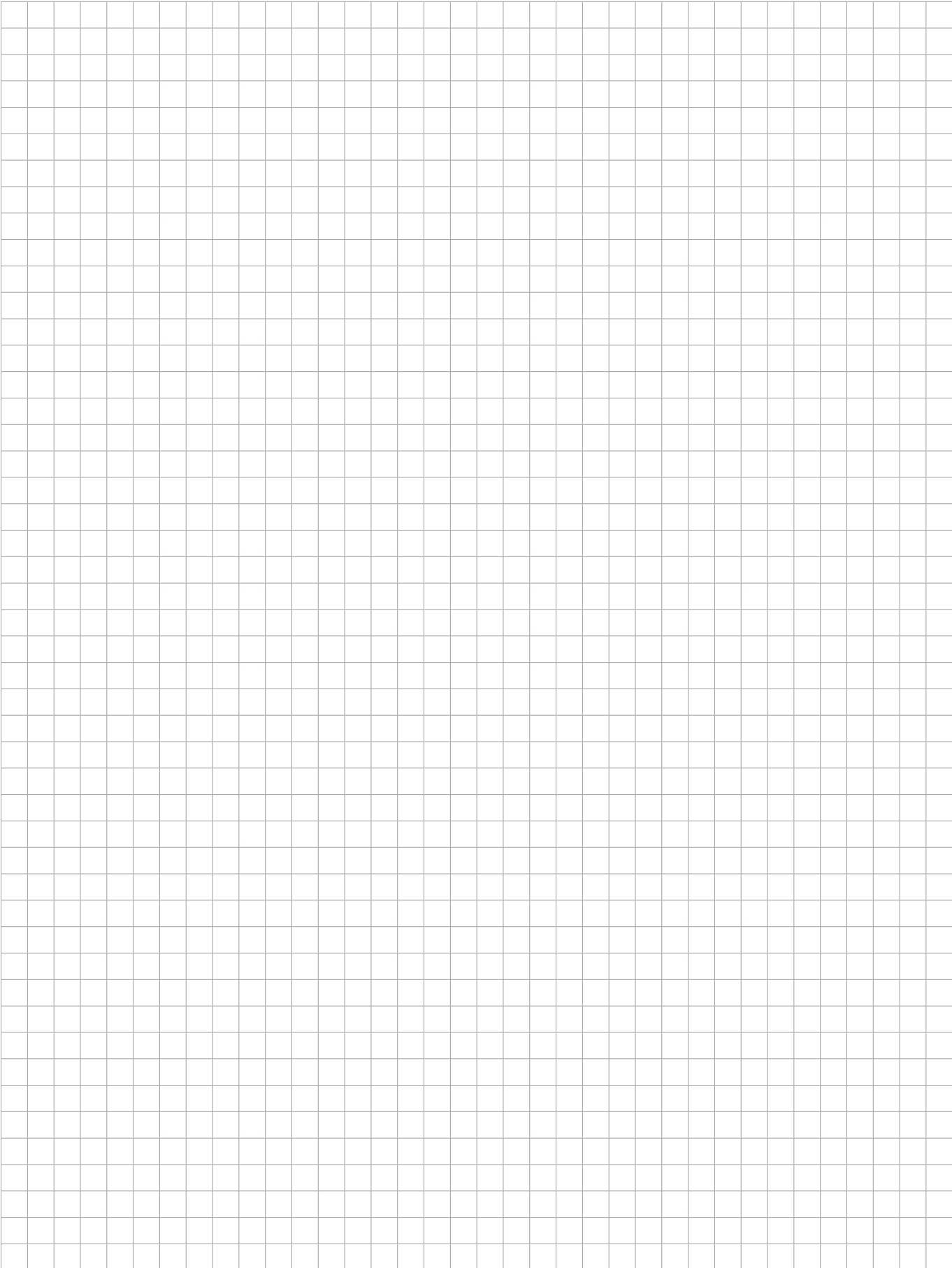

PowerView®

Firma _____ Kunden-Nr. _____

Straße _____ Ansprechpartner _____

PLZ/Ort _____ Bestelldatum _____

_____ Lieferdatum _____

Stück	Fertigmaße in cm		Modell- Typ	Waben- breite bei DUETTE®	Stoff-Nr.	Schienen- farbe Plissee	Unterstab Rollo	Behanganordnung		Träger Wand Decke	Fernbedienung		Szenario-Controller		Hub	Repeater	Optionen / Sonderzubehör
	Breite	Höhe						rechts	links		Vertikal	Wandhalter	Wandhalter	Wandhalter			
1																	
2																	
3																	
4																	
5																	
6																	
7																	
8																	
9																	
10																	

Unsere Artikel sind Maßanfertigungen und können nicht zurückgenommen werden.
 Germania Rollo Manfred Giese KG | Am Jägersberg 24 | D-24161 Altenholz | **Tel** 0431 0431 3 69 68-0 | **Fax** 0431 3 65 64 | **E-Mail** bestellung@germania-kg.com | **www.germania-kg.com**



The Art of Window Styling